

CACHFIRES

FOCO TWO 800 - BIOCAMINO DA INCASSO SU DUE LATI

BIO-30-104

Foco Two 800 è un elegante camino a bioetanolo progettato per l'installazione all'interno della parete, che ti permette di godere delle fiamme da due lati opposti. Questo camino è perfetto per muri divisori o come separatore tra il soggiorno e la cucina. Realizzato in acciaio inossidabile verniciato a polvere da 4 mm con vetro temperato, il Foco Two garantisce una fiamma stabile e un design senza tempo, integrandosi perfettamente in case moderne. Scegli tra tre diversi bruciatori e personalizza il camino secondo le tue esigenze.

SPECIFICHE TECNICHE

Bruciatore

Dimensioni minime della stanza	40 metri cubi
Dimensioni minime della stanza	60 metri cubi
Fiamme regolabili	Sì
Controllo	Telecomando
Controllo	Automatico
Controllo	Manuale
Modello di bruciatore	Planika PrimeFire 700
Modello di bruciatore	3,5 litri Superior
Lunghezza della fiamma	50 cm
Lunghezza della fiamma	45 cm
Tempo di combustione fino a	7 ore
Telecomando	Sì (componente aggiuntivo)
Capacità	1,9 Litro
Capacità	3,5 Litro
Requisiti di alimentazione	Sì
Requisiti di alimentazione	No
Potenza (Max)	4,4 kW
Consumo	0,4 l/ore
Consumo	0,46 l/ore

Aspetto esteriore

Materiale	Acciaio
Spessore dell'acciaio	4 mm
Colore	Nero
Vetro incluso	Sì

Modello

Tipo di carburante	Bioetanolo
Tipo di prodotto	Camino a bioetanolo trasparente da incasso
Marchio	Foco
Canna fumaria	Non necessaria
Uso	Al chiuso
Garanzia	2 Anni
Tasso di ricambio d'aria consigliato	1

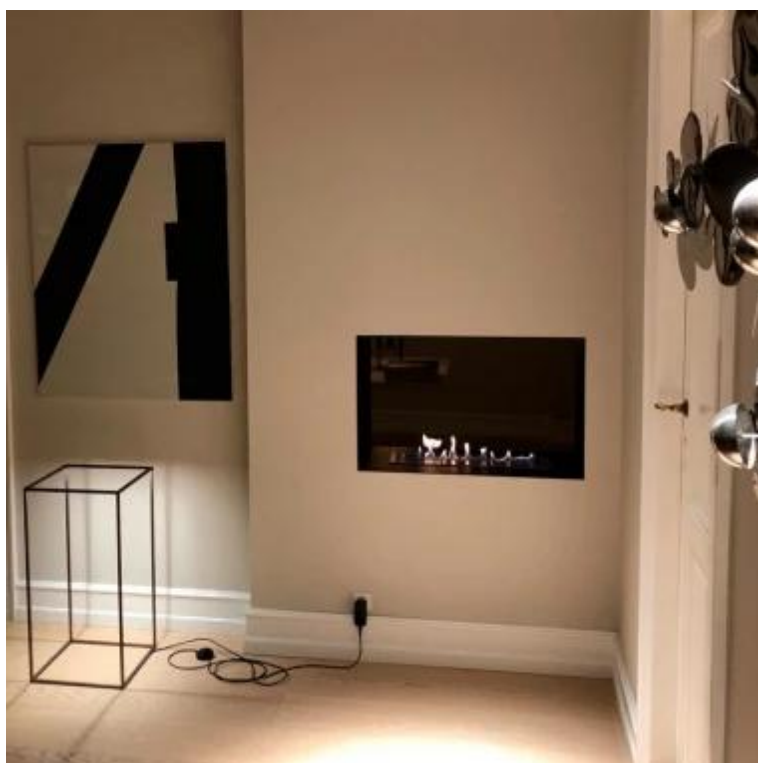

Dimensione

Lunghezza	80 cm
Altezza	50 cm
Profondità	40 cm
Peso	21 kg

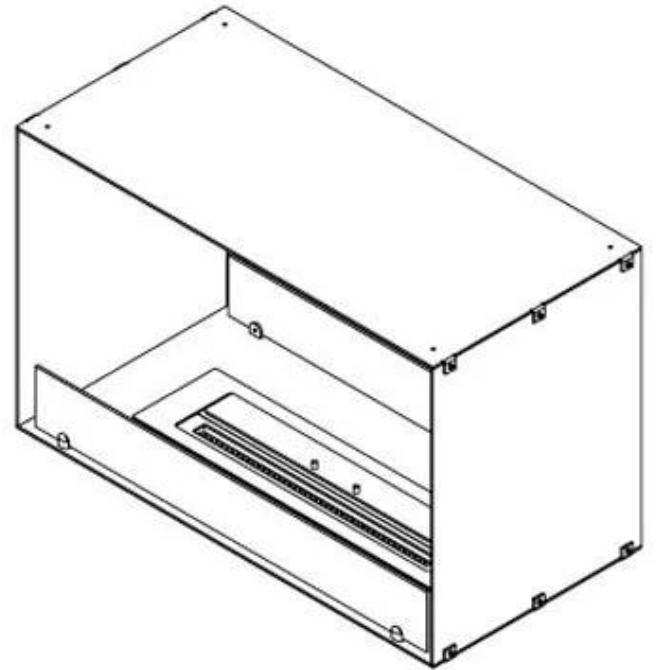
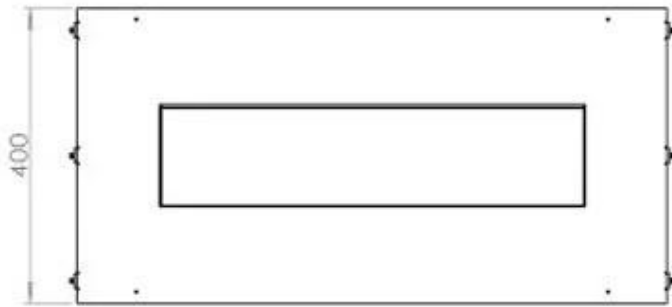
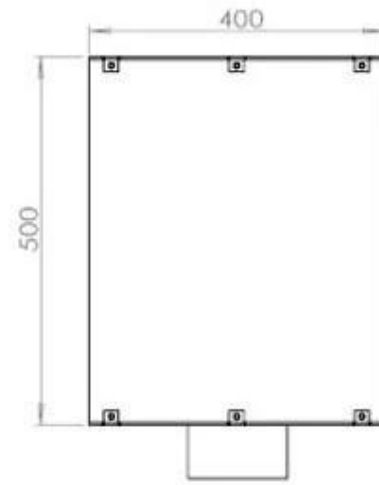
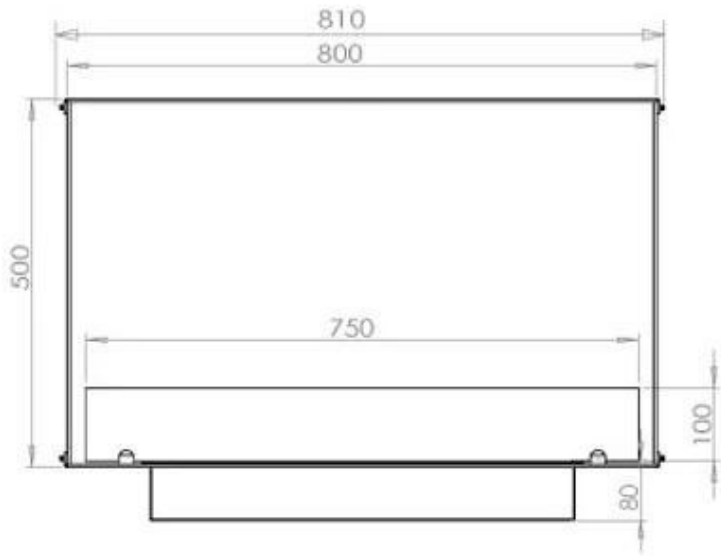

PrimeFire

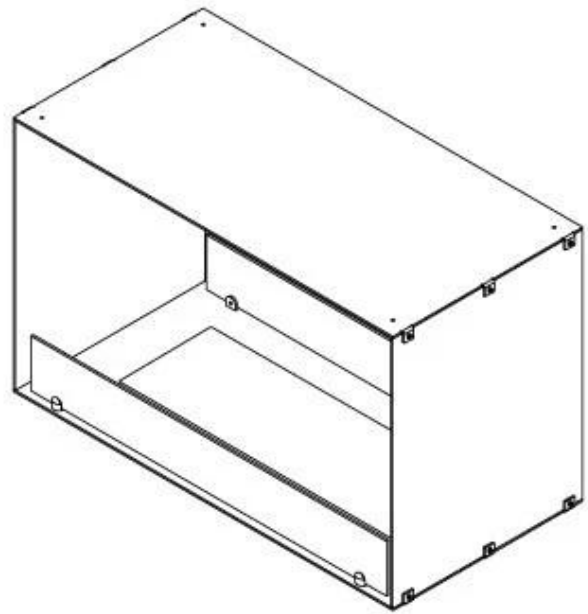
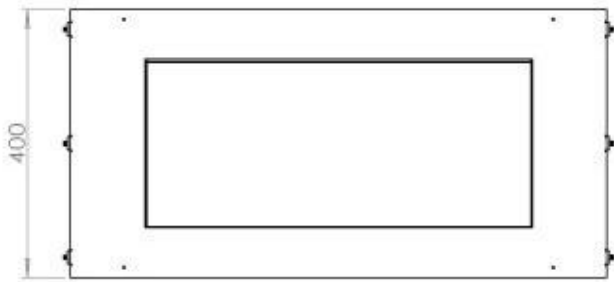
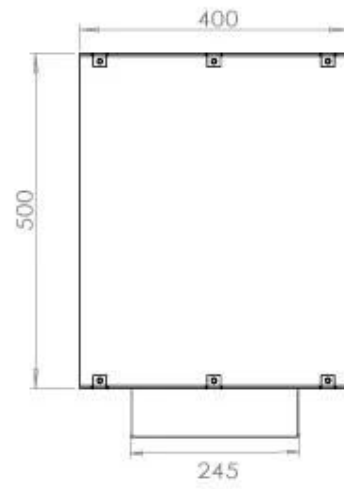
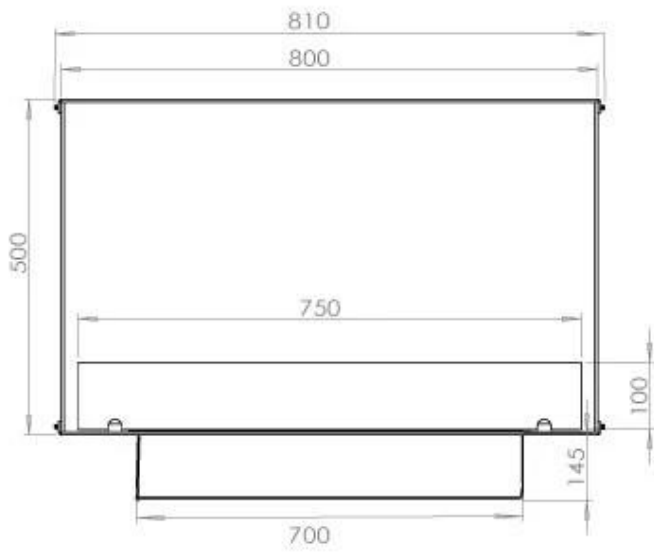

Automatic burner

